

**RENAULT KANGOO**  
TRANSPORT DE PERSONNE EN FAUTEUIL ROULANT

**RENAULT  
TECH**



19 rue Montréal  
74100 Ville La Grand

# RENAULT KANGOO TPMR



3  + 1 

ou

4  + 1 

ou

5  + 1 



Disponible en version 3, 4 et 5 places + 1 passager en fauteuil roulant, avec KANGOO, Renault met à votre disposition tout son savoir-faire et toute son exigence pour rendre vos déplacements toujours plus agréables. Longs voyages ou petits trajets quotidiens, il est conçu pour répondre à tous vos besoins. KANGOO transporte jusqu'à cinq passagers + une personne en fauteuil roulant.

## KANGOO 3 + 1FR OU 4 + 1FR



Pour vous faciliter la vie, l'entrée à bord du véhicule s'effectue grâce à une rampe d'accès manuelle ou à déploiement automatique, coordonnée à l'abaissement du véhicule. Un dispositif d'arrimage novateur, avec enrouleurs intégrés au plancher, qui permet un maintien parfait de votre fauteuil.

À l'arrière, la banquette d'origine est remplacée par deux sièges individuels pour vous assurer un voyage convivial, aux côtés des quatre autres passagers. Besoin de plus de place pour votre chargement ? KANGOO s'adapte à vos envies, grâce à ses sièges repliables. Et pour vous offrir un maximum de confort, l'espace de votre véhicule est aménageable : bacs de rangements à portée de main pour vos livres ou revues, prise 12 volts pour un accès illimité à votre musique préférée, porte gobelet, repose main... Il ne vous reste plus qu'à profiter du paysage !

# VERSIONS & CONFIGURATIONS KANGOO 3 + 1FR OU 4 + 1FR

## VERSION ESSENTIAL 3 + 1 ou 4 + 1

- Décaissement arrière et plancher rabaissé
- Rampe manuelle aluminium à déploiement assisté - 2 volets
- Kit arrimage par 4 enrouleurs Q'Straint Standard :
  - Avant : 2 enrouleurs à verrouillage électrique avec sangle boucle
  - Arrière : 2 enrouleurs Slide'N'click Standard, avec crochet
  - Ceinture 3<sup>ème</sup> point à enrouleur, et ceinture ventrale en deux parties
- 1 ou 2 sièges arrière individuels, repliables et amovibles, tissu générique

## VERSION EASY = ESSENTIAL+ 4 + 1

- Rampe manuelle aluminium à déploiement assisté - 1 volet
- Suspension pneumatique
- Abaissement du véhicule coordonné à l'ouverture de la rampe

## VERSION SERENITY = EASY+ 3 + 1 ou 4 + 1

- Rampe automatique - 1 volet
- Suspension pneumatique et pilotée
- Main courante droite et gauche, avec console porte gobelet
- Abaissement télécommandé du véhicule, coordonné à l'ouverture de la rampe
- 1 ou 2 sièges arrière individuels, repliables et amovibles, tissu harmonie intérieure

## TRANSFORMATION DU VÉHICULE

- Abaissement du plancher d'origine
- Revêtement antidérapant et lavable
- Remplacement de la banquette arrière par deux sièges individuels, repliables, escamot et amovibles
- Insonorisation adaptée et soignée
- Homologation RCE
- Adaptations garanties 24 mois pièces et main d'œuvre

Dimensions utiles en mm	3+1	4+1
Longueur maxi du décaissement AR	1250	1160
Largeur maxi du décaissement AR	810	810
Largeur maxi entre sièges AR	700	520
Hauteur intérieure utile (décaissement)	1420	1460
Hauteur de passage (portes AR)	1390	1390
Longueur de la rampe d'accès	830 à 1240	830 à 1240
Largeur de la rampe d'accès	810	810
Pente de la rampe	12°	12°
Poids maximum supporté par la rampe	300 kg	300 kg

## OPTIONS ET AMÉNAGEMENTS POSSIBLES :



### Version Serenity

Permet le déploiement de la rampe simultanément à l'abaissement de la suspension pneumatique



### La suspension pneumatique

Permet un meilleur confort pour l'utilisateur en fauteuil roulant et un abaissement du véhicule



### Main courante gauche avec console

Facilite la montée de l'utilisateur en fauteuil roulant





Grand KANGOO aménagé pour le transport de personnes à mobilité réduite, appelé ERGORAMP®, est proposé en une version unique et un seul niveau de finition. Forte de l'expérience de Renault Tech, la transformation bénéficie d'une innovation quant à l'ergonomie et l'usage de la rampe d'accès : son maniement est très aisé et ne nécessite aucun effort.

Repliée, elle permet de conserver un plancher plat et de garder ainsi toute la modularité proposée par Grand KANGOO. Grand KANGOO transporte jusqu'à six passagers dont une personne en fauteuil roulant.

# CONFIGURATION KANGOO 5 + 1FR

30 ans d'expérience ont permis à Renault Tech de développer une rampe à déploiement ergonomique. Manuelle et assistée, elle se manipule aisément et sans effort : sa cinématique et son fonctionnement sont brevetés.

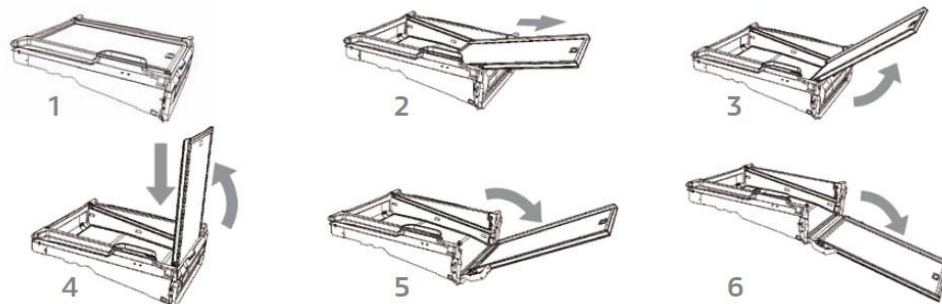

## VERSION ERGORAMP® 5 + 1

- Décaissement arrière et plancher rabaissé
- Rampe manuelle brevetée en aluminium à déploiement ergonomique - 1 volet
- Plancher plat avec rampe repliée
- Kit arrimage par 4 enrouleurs Q'Straint Deluxe :
  - Avant : 2 enrouleurs à verrouillage électrique avec sangle boucle, sous capotage
  - Arrière : 2 enrouleurs Slide'N'click Standard, avec crochet
  - Ceinture 3<sup>ème</sup> point à enrouleur et ceinture ventrale en deux parties

## TRANSFORMATION DU VÉHICULE

- Abaissement du plancher d'origine
- Rampe brevetée à déploiement ergonomique
- Pare-choc arrière peint ton caisse
- Coffre de rangement des arrimages avec mousse insonorisante
- Logement préformé pour rangement du cache bagage
- Homologation RCE
- Adaptations garanties 24 mois pièces et main d'œuvre

## Dimensions utiles en mm

Longueur maxi du décaissement AR	1220
Largeur maxi du décaissement AR	830
Hauteur intérieure utile (décaissement)	1400
Hauteur de passage (portes AR)	1370
Longueur de la rampe d'accès	1340
Largeur de la rampe d'accès	760
Pente de la rampe	11,5°
Poids maximum supporté par la rampe	300 kg

# ÉQUIPEMENTS ET OPTIONS

3x + 1x

4x + 1x

5x + 1x

## DÉTAILS TRANSFORMATION

ESSENTIAL EASY SERENITY

### Équipements réglementaires et obligatoires selon usage (uniquement sur 3+1)

Signalisation visuelle rampe manuelle	o	-	-
Système de sortie d'urgence vers l'arrière du véhicule	o	-	-
Signalisation visuelle et sonore rampe automatique	-	-	o
Système de sortie d'urgence vers l'arrière du véhicule	-	-	o
Place à facilité d'accès PMR, côté droit	o	-	o
Marchepied électrique, barre d'aide à l'accès	o	-	o

### Accessibilité

Marchepied passager avant escamotable	o	o	o
Poignée d'accès cabine côté passager	o	o	o

### Sécurité active et passive

Arrimage avant par crochets en J	o	o	o
Pack sécurité	o	o	o
Trousse de secours, bombe anti-crevaillon, extincteur et coupe sangles	o	o	o

### Confort

Bac de rangement droit (uniquement sur 4+1)	o	o	o
Bac de rangement gauche	o	o	o
Main courante droite avec console porte gobelet (uniquement sur 4+1)	o	o	o
Main courante gauche avec console porte gobelet	o	- (3+1) o (3+1) • (4+1)	o (3+1) • (4+1)

### Visibilité

Rétroviseur panoramique	o	o	o
-------------------------	---	---	---

### Suppléments

Maintien radar de recul	V	V	V
-------------------------	---	---	---

### OPTION OBLIGATOIRE SUR VÉHICULE DE BASE

Double porte latérale coulissante	V	V	V
-----------------------------------	---	---	---

### OPTION INTERDITE SUR VÉHICULE DE BASE

Attelage de remorque	x	x	x
Girafon	x	x	x
Pneu tout temps (uniquement sur 4+1)	x	x	x
Filet de retenue de bagages	x	x	x

• série o option - non disponible V obligation X interdiction

## DÉTAILS TRANSFORMATION

ERGORAMP

### Équipements réglementaires et obligatoires selon usage

Signalisation visuelle rampe manuelle	o
Système de sortie d'urgence vers l'arrière du véhicule	o
Place à facilité d'accès PMR, côté droit	o
Marchepied électrique, barre d'aide à l'accès	o

### Accessibilité

Marchepied passager avant escamotable	o
Poignée d'accès côté passager avant	o

### Sécurité active et passive

Arrimage avant par crochets en J	o
Pack sécurité	o
Trousse de secours, bombe anti-crevaillon, extincteur et coupe sangles	o

### Aménagement complémentaire

Fixation roue de secours + housse (roue de secours non fournie)	o
---	---

### Suppléments

Maintien radar de recul	V
Fixation roue de secours + housse (roue de secours non fournie)	o

### OPTION OBLIGATOIRE SUR VÉHICULE DE BASE

Sans sièges rang 3	V
--------------------	---

### OPTION INTERDITE SUR VÉHICULE DE BASE

Attelage de remorque	X
----------------------	---

• série o option - non disponible V obligation X interdiction





# SCHÉMA D'IMPLANTATION

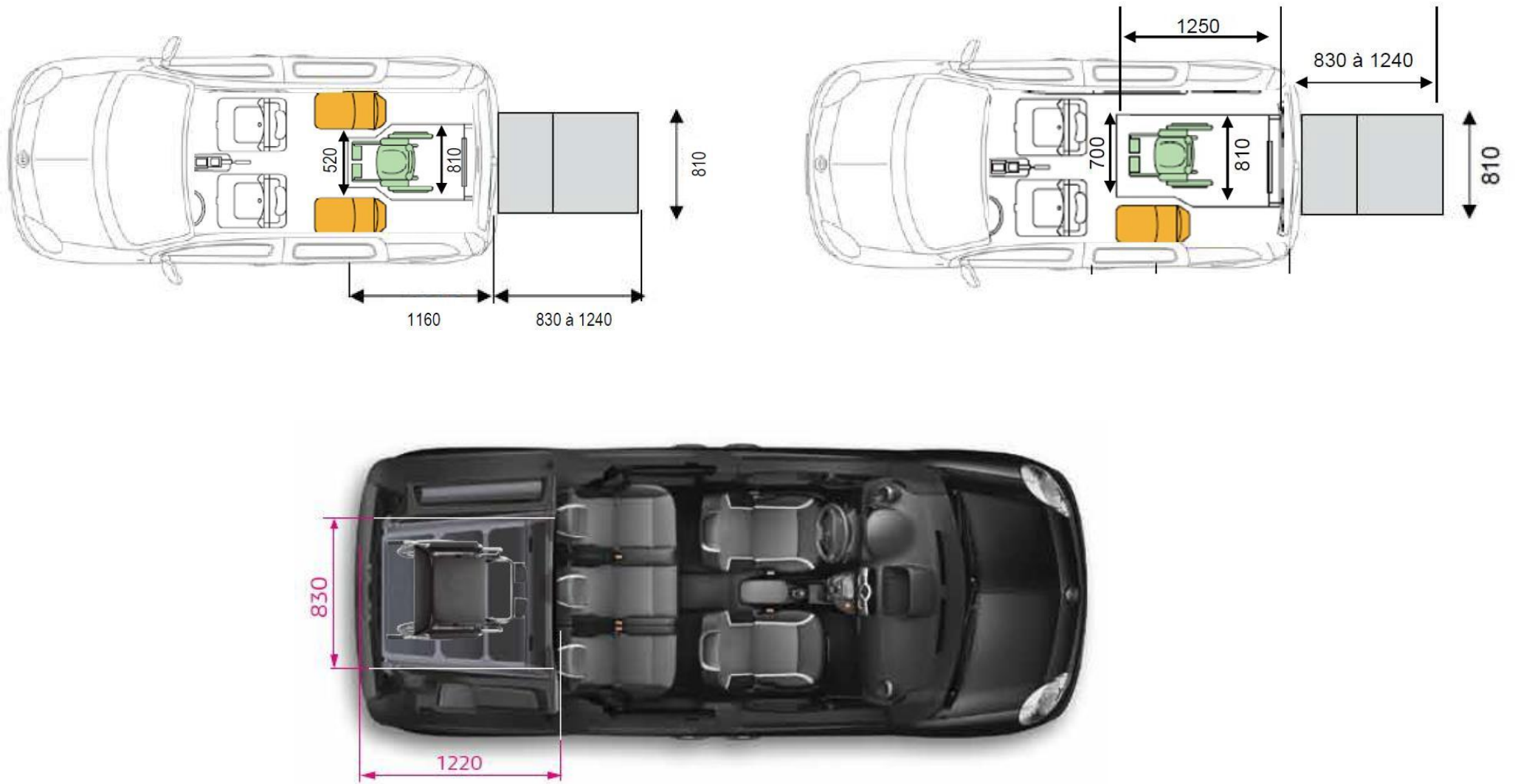

# RENAULT KANGOO TPMR PAR A.C.A FRANCE



# NOUS PROPOSONS ÉGALEMENT ...



**FORD GRAND TOURNEO CONNECT**



**PEUGEOT RIFTER HORIZON**



*A.C.A, leader de l'adaptation et de l'aménagement automobile pour personnes à mobilité réduite.  
Grâce à notre expérience et notre savoir-faire de plus de 20 ans, nous réalisons des solutions uniques et  
adaptées aux besoins de chacun.*

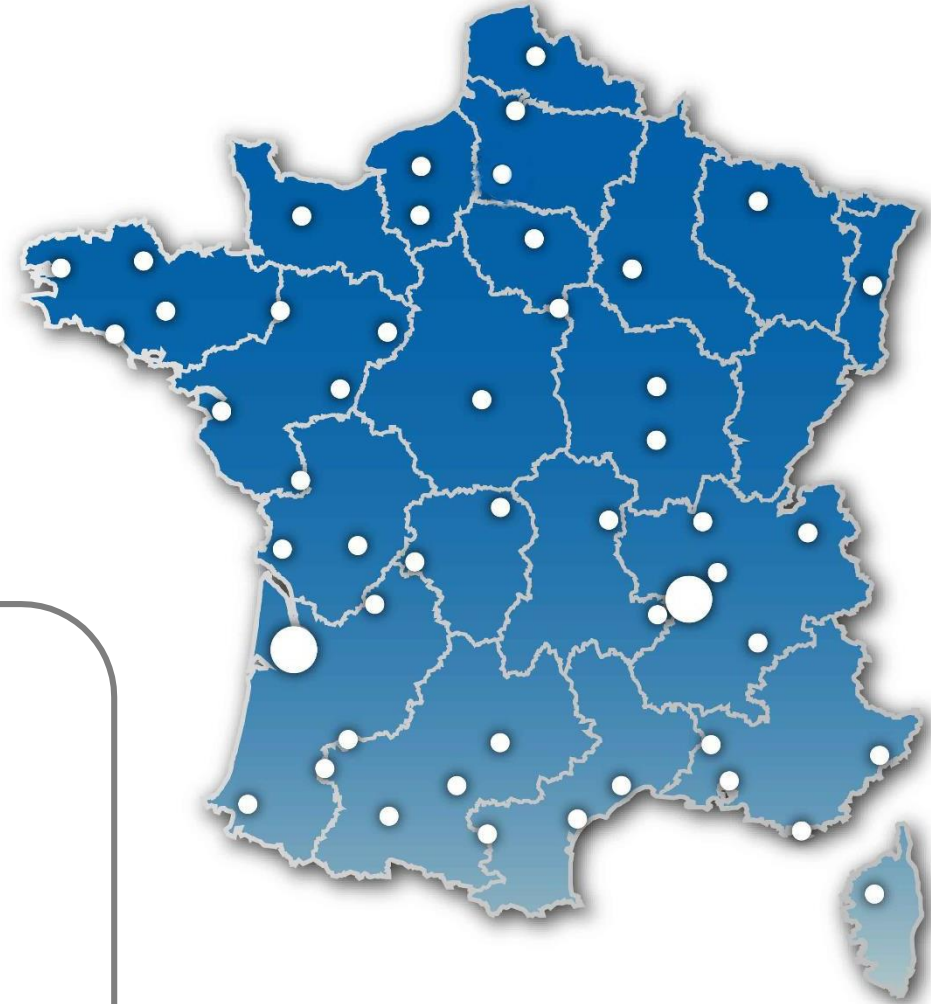

**Votre concessionnaire local**



**04 50 37 08 30**

19 rue de montréal  
74100 Ville La Grand

